

Manual No: M0016
Issue No: 3
Date: 2011-09-26



ANVÄNDARMANUAL /USER MANUAL



FÖR VÄRDESKÅP III-VI EX, EN 1143-1

FOR EUROGRADESAFE III-VI EX, EN 1143-1

(For English please see page 6)

INNEHÅLL

<i>PRODUKTBESKRIVNING</i>	2
<i>INSTALLATION</i>	3
<i>SÄKERHETSÖVERTRÄDELSE</i>	3
<i>SÄKERHETSREKOMMENDATIONER</i>	4
<i>SNABBGUIDE D-DRIVE</i>	5
<i>GARANTI</i>	6



PRODUKTBESKRIVNING (obs! Grade III har endast 1 lås)

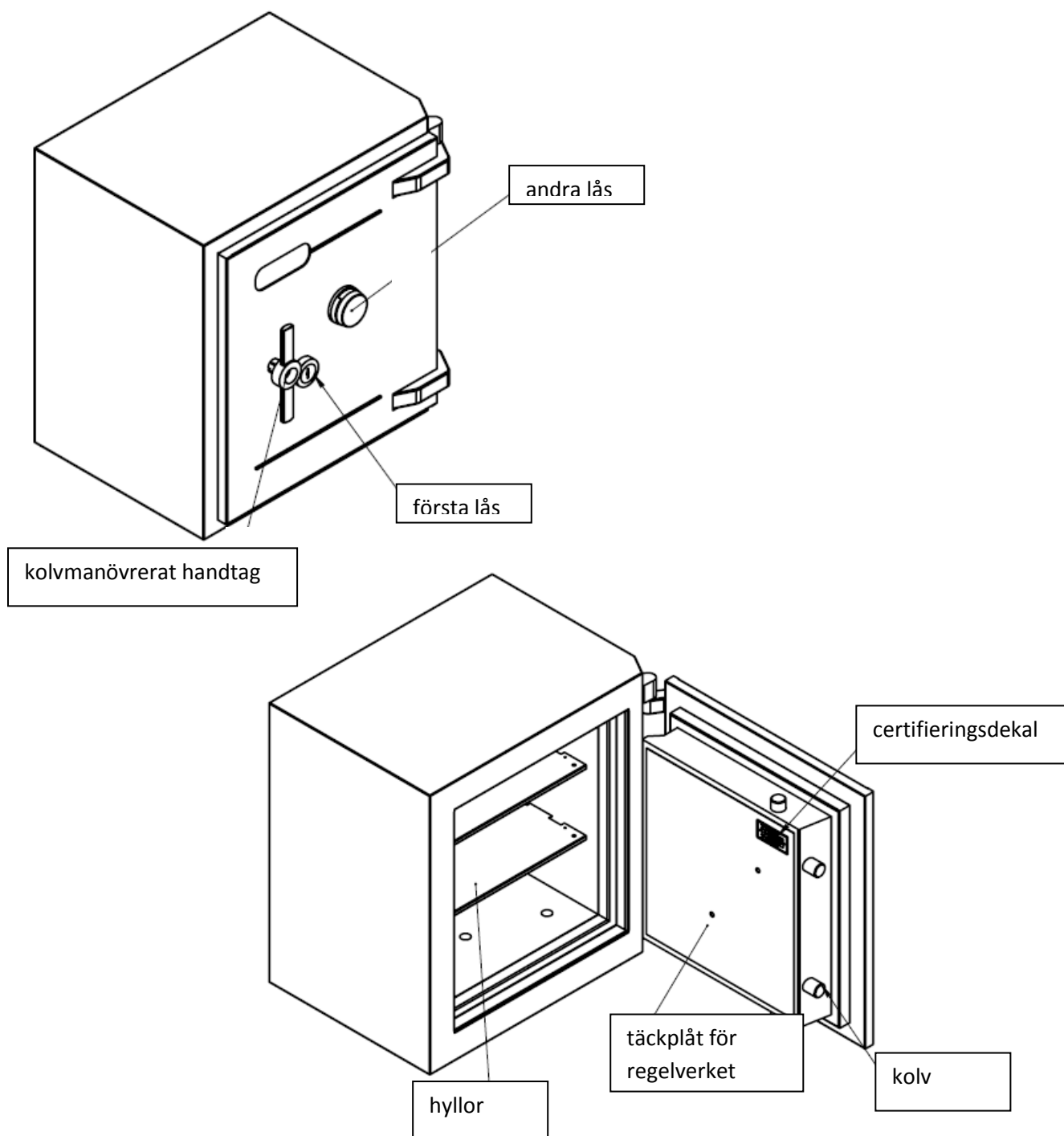

INSTALLATION

VIKTIGT

EN1143-1 specificerar att värdeskåp som väger under 1000 kg MÅSTE bultas.

FASTBULTNING

Alla värdeskåp är förberedda för golvbultning (5 möjliga bultningshål) eller väggfästning (1 bultningshål i ryggen).

ATT TÄNKA PÅ FÖRE FASTBULTNING

Vi vill göra er uppmärksam på att endast ett massivt betongstöd med hög kompressionshållfasthet (>250 bar/25MPa) och minst 150 mm tjocklek är korrekt för bultning.

Dessutom, om skåpet står mot en vägg, måste avståndet mellan väggen och skåpet vara minimalt.

BULTNINGSMETOD

- ➔ Borra ett 24 mm hål i golv/vägg, min. 105 mm djupt.
- ➔ Placera skåpet så att fästhålet passar mot hålet i golv/vägg.
- ➔ Infoga bult och bricka och skruva med en momentnyckel tills ni når ett motstånd mellan 120Nm och 200Nm.

SÄKERHETSÖVERTRÄDELSE

Ert skåp har genomgått omfattande tester i oberoende testlaboratorier för att motsvara EN1143-1 inbrottsstandard samt NT017 brandstandard; och har erhållit motsvarande certifikat av internationella certifieringsorgan (ECB-S, SBSC, SP).

Certifieringsdekalen, som sitter på dörrens insida, är Er garanti att skåpet med framgång har klarat dessa tester.



Ni måste emellertid uppmärksamma; **ALL MODIFIERING EFTER TILLVERKNING SÅSOM:**

- Ersätta existerande lås med ett lås som inte har samma referenser eller
- Ersätta existerande lås med annat lås som inte är certifierat för vårt sortimentet,
- All modifiering av konstruktionen (borttag av brandisolering, borra extra hål genom kroppen eller dörren för tryckluftsinmatning, ventilation, bultning...)
- Modifiering av alla slag av regelverket.

SAMT ALLA ÖVRIGA INCIDENTER SOM BRYTER SÄKERHETEN HOS PRODUKTEN SÅ SOM:

- brand,
- inbrottsförsök, våld

RESULTERAR I OMEDELBAR OGILTIGHET AV SKÅPETS CERTIFIERING OCH SOM KONSEKVENNS ÄR NI EV. INTE FÖRSÄKRADE.

Om du misstänker att ditt skåp har utsatts för någon form av skada, uppmanar vi att omedelbart kontakta er återförsäljare för konsultering.

SÄKERHETSREKOMMENDATIONER

- Om du har beställt ett skåp med mekaniskt eller elektroniskt kombinationslås är det nödvändigt att ändra koden. Vi rekommenderar att ändra koden minst 1 gång per år.
- För information om mekaniskt eller elektroniskt kombinationslås hänvisar vi till den specifika låsmanualen som levereras med skåpet.
- Om ditt skåp är utrustat med nyckellås och du förlorar en nyckel, bör du byta ut låset.





OBS! Vid frekventa öppningar dagligen bör koden på kodlåset bytas minst en gång per år för att minska slitage på knappsatsen.

Nedan visar symbolen det antal signaler du hör

Ändra kod

22*(befintlig kod)# 

(Ny kod)# 

(Ny kod)# 

Lägga till användarkoder

OBS! Huvud- eller gruppkod krävs för denna programmering

74*(Huvud- eller gruppkod)# 

(PIN-position 2-9)# 

(Ny användarkod)# 

(Ny användarkod)# 

Radera koder

OBS! Huvud- eller gruppkod krävs för denna programmering

74*(Huvud- eller gruppkod)# 

(PIN-position som skall raderas)# 





Byte av batteri

Dra den fjäderbelastade knappen (kl. 12 på knappsatsen) mot dig och vrid försiktigt knappsatsens ring motsols tills det tar stopp. Dra ringen försiktigt mot dig och batteriutrymmet blir synligt.

Skifta batteri. Duracell 9V alkaliska rekommenderas.

Säkerställ att inga kablar ligger i kläm, tryck sedan tillbaka ringen mot monteringsplattan och vrid ringen medsols till sitt ursprungsläge. Knappen skall nu snäppa tillbaka.

Kontrollera låsets funktion minst 3 gånger innan skåpdörren stängs.

Övrig programmering

Se " Programmeringsguide Sargent & Greenleaf

Titan Pivot Bolt/Titan Direct Drive & 6124/6125"



GARANTI

Värdeskåpet har 12 månaders garanti mot fabriktionsfel förutsatt att denna manual följs i sin helhet. Garanti på lås är 12 månader, men omfattar endast utbyte av felaktiga komponenter.

Eventuell arbetskostnad att skapa åtkomst till låset omfattas inte av garantin. Ev. reklamationer måste ovillkorligen omgående skriftligen anmäla eventuella transportskador till chauffören vid mottagandet. Om så inte sker kan inte sådana skador senare regleras.

För ett skåp som utsatts för inbrott eller inbrottsförsök faller EN 1143-1 certifieringen, och certifieringsskylden skall avlägsnas.

CONTENTS

<i>PRODUCT DESCRIPTION</i>	7
<i>INSTALLATION</i>	8
<i>SECURITY BREACH</i>	8 - 9
<i>SAFETY RECOMMENDATIONS</i>	9
<i>QUICK REFERENCE GUIDE D-DRIVE DIGITAL LOCK</i>	10
<i>WARRANTY</i>	10



PRODUCT DESCRIPTION (please note that Grade III cabinets only have one lock)

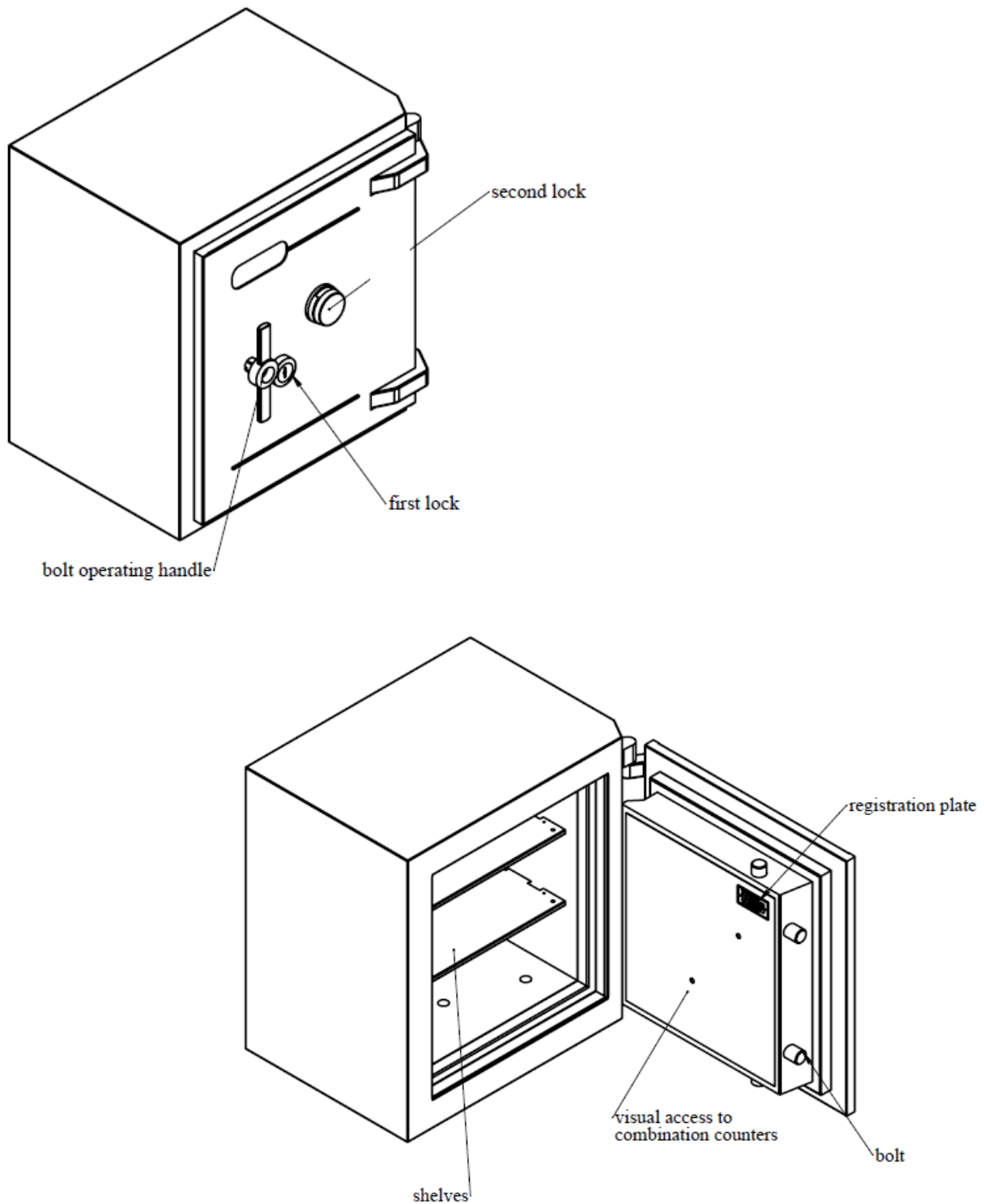

INSTALLATION

IMPORTANT

The EN1143-1 specifies that safes which weight is under 1000kgs MUST be fixed .

SAFE FIXING

All safes are prepared to be based fixed (5 possible fixing holes) or wall fixed (1 back fixing hole).
110, 170 and 210 models are delivered with one anchoring kit included (M16 bolt and washer).

RECOMMENDATIONS PRIOR TO FIXING

We would draw your attention to the fact that only a solid concrete support with high compression strength (> 250 bar/25MPa) and at least 150 mm thick allows correct fixing.

Moreover, if the safe is backed against a wall, the clearance between the wall and the safe must be kept to a minimum.

If the safe is raised on a plinth, it can either be wall fixed (if the walls allows for it) or screwed on the floor using the extension kit (available as an option) .

FIXING METHOD

- ➔ Drill the floor/wall with a 24 mm diameter hole, with a minimum of 105mm depth
- ➔ Position your safe so that the fixing hole mach the floor/wall hole
- ➔ (If necessary insert the extension kit)
- ➔ Insert the washer and the bolt and screw up with a dynamometer screw driver until you reach a torque comprised between 120N.m and 200N.m

SECURITY BREACH

Your safe has undergone stringent tests in independent testing laboratories to comply with the EN1143-1 burglary standard and the NT017 fire standard ; and it has been granted corresponding certificates by international certification bodies (ECB-S, SBSC, SP)

ECB-S, SBSC and SP safety labels affixed in the door back plate is your guaranty that the safe have successfully passed these testing.



However, you must be aware that: **ANY MODIFICATION SUBSEQUENT TO MANUFACTURE, SUCH AS :**

- Replacing an existing lock by a lock which does not carry the same reference or
- Replacing an existing lock by another lock not certified for the CASSIO range,
- Any modification to the construction (fire seal removal, drilling extra holes through the body or the door for compressed air feeding, ventilation, fixing...)
- Any modifications to the rod assembly whatever the nature or extent,

OR ANY OTHER INCIDENT BREACHING THE SECURITY OF YOUR PRODUCT SUCH AS:

- fire,
- attempt to break in, forcing...

RESULTS IN THE IMMEDIATE INVALIDITY OF THE SAFE'S CERTIFICATION AS A CONSEQUENCE, YOU MAY NOT BE INSURED.

If you believe your safe has undergone any damage, we advise you to immediately contact your usual retailer for further advice.

SAFETY RECOMMENDATIONS

- If you have ordered a safe with a mechanical or electronic combination, it is necessary to change the combination code after commissioning of the safe. It is advised to renew this operation at least once a year.
 - For detail on mechanical or electronic combination locks, refer to the specific lock user manual included with your safe.
 - If your safe is equipped with a key lock and you lose a key, you are strongly advised to replace the lock.
-



QUICK REFERENCE GUIDE D-DRIVE DIGITAL LOCK

Please note! When frequent daily openings of the safe the code shall be exchanged at least once a year to minimize wear of the keypad.

The ! symbols in examples show the number of beeps you hear.

Always wait for each set of beeps to end before entering another number or letter, or you will interrupt the code sequence.

Changing Your Own Code or the Factory Default Code

2 2 * YOUR OLD CODE # (!!!!) NEW CODE # (!!!) NEW CODE # (!!!)

Creating a New Code (Supervisor or User Code)

7 4 * MASTER CODE OR SUPERVISOR CODE # (!!!!) PIN POSITION # (!!!)

NEW CODE # (!!!) NEW CODE # (!!!)

Deleting a Code (Supervisor or User Code)

7 4 * MASTER CODE OR SUPERVISOR CODE # (!!!!) PIN POSITION # (!!!) # (!!!) # (!!!)

Change battery

Pull the keypad tab out slightly and turn the keypad ring counterclockwise.

The ring will pull out from the base far enough to reveal the battery compartment.

Remove the battery from the connector.

Attach the new battery and place it in the battery compartment.

Push the keypad ring back against the base and turn it clockwise until it clicks into place.

Test the lock function at least three times with the door open before closing the safe.

WARRANTY

The safe has 12 months warranty against factoryfaults provided that this manual has been followed accordingly.

The warranty of locks is 12 months, but only includes defect components..

Eventual workingcost to get access to the lock is not included in the warranty. All eventual claims must under no cercomstances be in writing to us and eventual transportdamages must be reported directly to the driver when receiving the cabinet. If this is not the case these type of transportdamages can not be adjusted later!

If a cabinet has been exposed to a burglary attempt the EN 1143-1 certification is no longer valid and the certificatesticker shall be removed.

